

# 旅まつり名古屋 2016

## 会場案内図

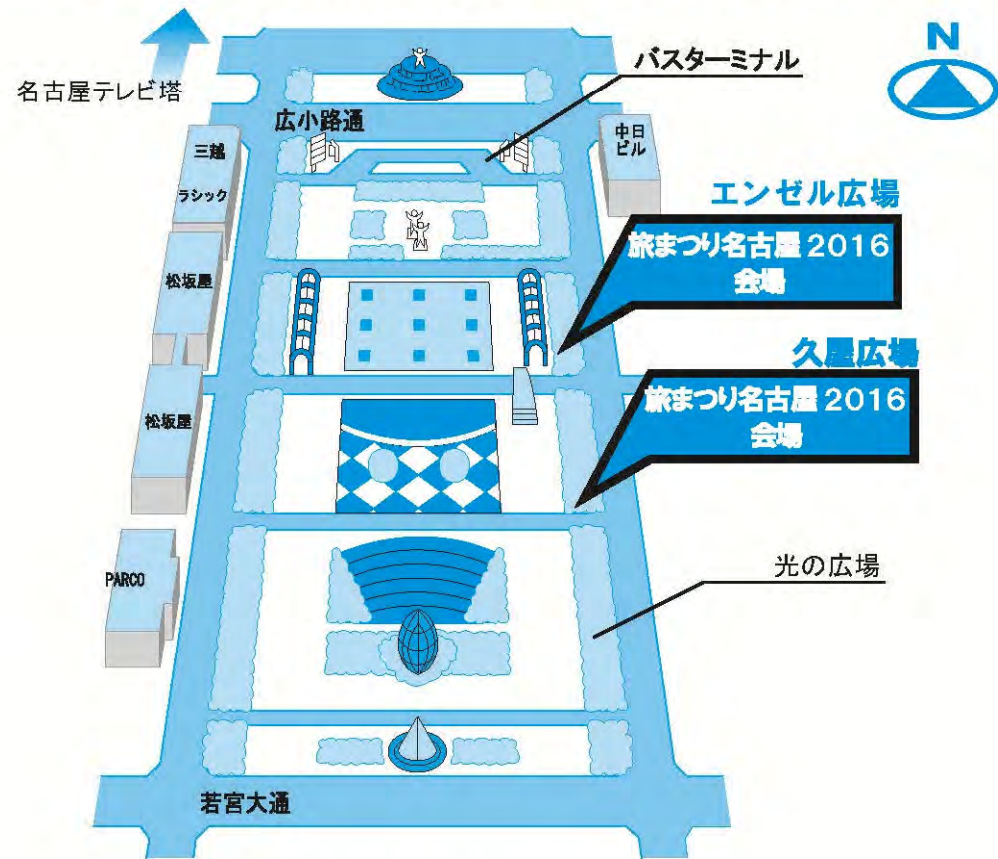

## 会場交通案内図

### 道路MAP

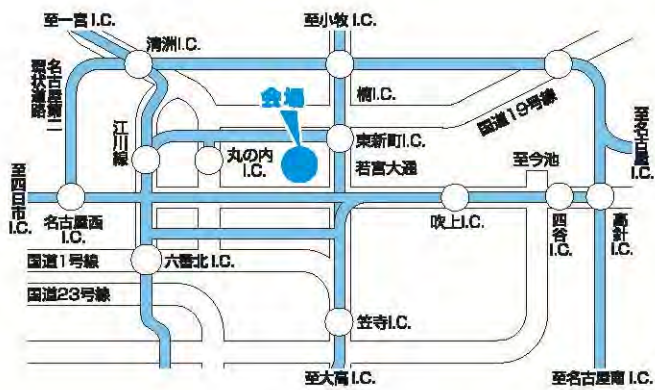

### 鉄道MAP

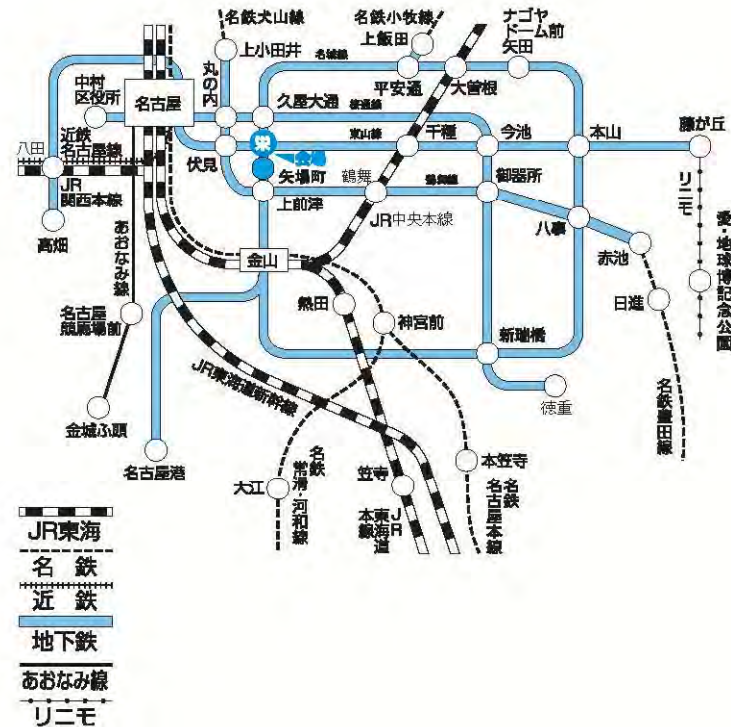

●お申し込み・お問い合わせ先

### 旅まつり名古屋実行委員会

事務局 / 〒460-0008 名古屋市中区栄二丁目10-19 名古屋商工会議所ビル11階  
(公財)名古屋観光コンベンションビューロー(観光部おもてなしグループ内)  
TEL:052-202-1677 FAX:052-231-0922  
E-mail: tabimatsuri@ncvb.or.jp  
担当 / 辻・中山



第28回

# 旅まつり名古屋 2016

～旅と宿と人のふれあい～

## 出展のご案内

■とき / 平成28年3月19日(土)  
20日(日)

■ところ / 久屋大通公園  
久屋広場・エンゼル広場  
(名古屋市中区栄)



旅まつり名古屋実行委員会

## 開催趣旨

ここ数年の訪日外国人旅行者数増加により、全国各地で外国人観光客の姿を見かけるのも珍しい光景では無くなってまいりました。また昨年から今年にかけて、世界遺産登録が相次いでなされ、観光業に新たなインパクトを与えています。そのような中で、いかに地域の観光魅力を発信していくのかが、大いに注目されています。

「旅まつり名古屋2016」は、そんな地域の観光魅力を発信するべく、全国はもとより海外の観光情報、郷土芸能、特産品等を一堂に集め、“旅の楽しさ”を広く一般に発信するイベントとして、本年度で28回目を迎えることになりました。これも全国の観光関係者・団体・諸企業の方々に多大なるご理解とご協力をいただいたおかげと存じます。改めて感謝申し上げます。

本事業は、全国の観光関係者の方々にとって意義あるPRの場として、あるいはマーケティング活動の一環として活用していただくことはもちろん、観光関係者相互の交流が深まる場となることも期待しております。

皆さまにおかれましては「旅まつり名古屋2016」にご理解いただき、是非ともご出展を賜りますようお願い申し上げます。

平成27年9月  
旅まつり名古屋実行委員会会長  
(公財)名古屋観光コンベンションビューロー  
理事長 長谷川 二三夫

## 開催概要

- 名称／第28回 旅まつり名古屋2016 ～旅と宿と人のふれあい～  
開催期日／平成28年3月19日(土)・20日(日) AM10:00～PM5:00 (入場無料)  
会場／久屋大通公園 久屋広場・エンゼル広場(名古屋市中区栄)  
主催／旅まつり名古屋実行委員会  
主催構成／(公社)日本観光振興協会、東海旅客鉄道(株)、名古屋鉄道(株)、近畿日本鉄道(株)、中日新聞社、名古屋商工会議所、名古屋市、(公財)名古屋観光コンベンションビューロー  
後援(予定)／中部運輸局、愛知県、中部国際空港(株)、中日本高速道路(株)名古屋支社、(社)愛知県観光協会、在名道県連絡協議会、NHK名古屋放送局、(株)CBCテレビ、東海テレビ放送(株)  
特別協賛(予定)／(社)日本旅行業協会中部支部(JATA)、(社)全国旅行業協会愛知県支部(ANTA)、(社)愛知県バス協会、(株)JTB中部、近畿日本ツーリスト(株)、(株)日本旅行、名鉄観光サービス(株)  
協賛(予定)／主に地元旅行関係企業(ホテル・旅行代理店など)  
協力(予定)／名古屋市交通局、名古屋ガイドウェイバス(株)、名古屋臨海高速鉄道(株)松坂屋名古屋店  
目標来場者数／30万人(第27回実績24万人)  
出展ブース数(予定)／125ブース

## 事業内容(案)

### 1.出展ブース

- ・旅や観光をテーマに出展者を募集。全国や海外の観光地、ご当地グルメや特産品実演販売などのブースで会場を構成。
- ・旅グルメとして全国の駅弁を販売。

### 2.出展者PRステージ

- ・各出展者がPRとして各地の郷土芸能、お祭り、パフォーマンス、クイズ大会などを実施。
- ・恒例となった「ゆるキャラ®大集合」や「キャンペーンスタッフ大集合」のほか、ご当地武将隊などもPRに参加。
- ・海外の舞踊・芸能なども実施予定。

### 3.スタンプラリー

来場者の会場内の回遊性を高めるためスタンプラリーを実施。また、旅に関するアンケートを実施し、抽選によるプレゼント企画を展開。

### 4.ウォーキング・ハイキングコースの設定

鉄道各社の最寄駅から「旅まつり名古屋会場」までウォーキングコースを設定し、観光施設や史跡等を巡りながら旅の魅力とウォーキングを楽しんでいただくイベントを実施。

### 5.東日本大震災復興支援

復興支援の協力のため会場内で募金活動を実施します。

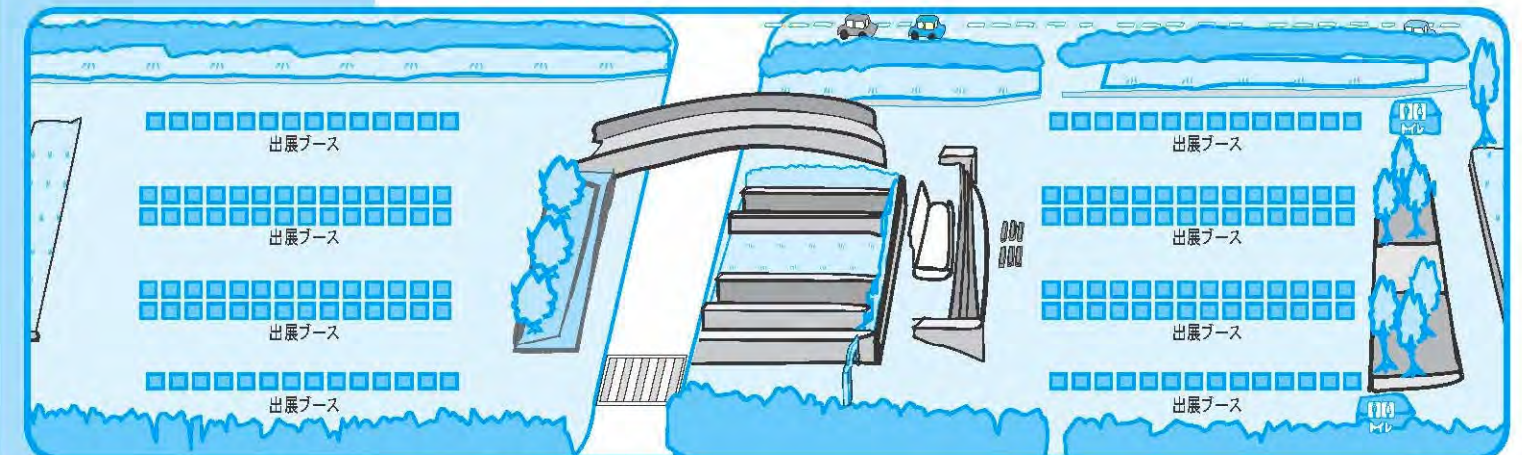

エンゼル広場

久屋広場

## 出展ブース

### ■出展申込書等提出期限について

	一次募集 (早期申込)	二次募集 (通常申込)
出展料(1ブース)	<b>125,000円</b>	<b>155,000円</b>
申込締切	1月11日(水)	1月12日(火)
飲食物取扱明細書	1月12日(火)	
請求書送付日	2月上旬	
支払期限	3月10日(木)	

※1団体につきゴミ処理料として5,000円(消費税含む)を別途申し受けます。

※出展料の振込み後の解約については、返却いたしません。

### ■基礎ブースについて

- ①基礎ブースの設営は主催者が行います。
- ②ブースの位置は、地域バランス等を考慮し、主催者側で決定させていただきます。
- ③社名表示板(200mm×900mm)を主催者で用意します。
- ④ブースのサイズ(テント)は間口3,600mm×奥行2,700mm×高さ2,000mmです。
- ⑤ブース内の電源・水道は原則として用意いたしません。希望があれば主催者側でとりまとめて工事を行い、各出展者に費用を負担していただくことになります。
  - ・給排水設備費(水道直結) / 二槽式75,000円、三槽式105,000円、四槽式135,000円
  - ・電気設備費 / 100V 25,000円(1,500wまで。追加1,000w毎に5,000円)  
200V 50,000円(3,000wまで。追加1,000w毎に10,000円) ※いずれも消費税含

#### ●ブース内基本備品

- ①長机 1本(450mm×1,800mm)ビニールクロス付
- ②折たたみパイプ椅子 4脚

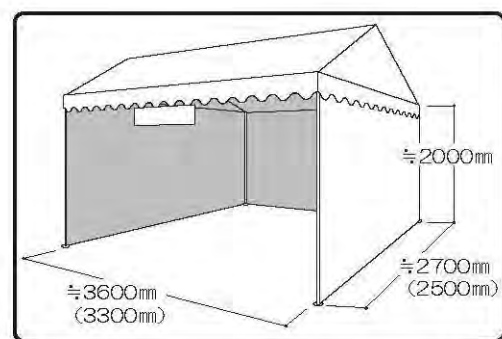

( )内寸

### 追加備品について

(原則として2日間)金額 ※運搬費、消費税含む

- ・蛍光灯.....@5,000
- ・ポスターボードA(900mm×1,800mm).....@4,500
- ・ポスターボードB(900mm×1,500mm).....@4,000
- ・ポスターボードC(900mm×2,400mm).....@5,500  
※ポスターボード/吊り下げ式
- ・長机A(450mm×1,800mm).....@3,000
- ・長机B(600mm×1,800mm).....@3,500
- ・長机C(450mm×1,500mm).....@3,000
- ・長机D(450mm×1,200mm).....@3,000
- ・パイプイス.....@500
- ・ビニールクロス(机用).....@500
- ・のぼり旗セット(ポール+ベース).....@1,500

- ・液晶テレビモニター(37型・スタンド付).....@55,000
- ・液晶テレビモニター(26型).....@20,000
- ・液晶テレビモニター(20型).....@12,000
- ・DVDデッキ.....@15,000
- ・給水用ポリタンク(18リットル).....@500
- ・保温ポット・電気ポット.....@2,000
- ・石油ストーブ(灯油18リットル含む).....@6,500
- ・ガスコンロ(33φ).....@3,500
- ・ガスコンロ(45φ).....@4,500
- ・プロパン10k(調整・取付含む).....@16,500
- ・プロパン5k(調整・取付含む).....@9,500
- ・耐火ボード(900mm×1,800mm)自立式.....@10,000
- ・耐火ボード(450mm×1,800mm)卓上用.....@5,000
- ・消火器(※火気使用の場合必要です).....@2,000
- ・ブルーシート(3,600mm×1,800mm※販売).....@1,000

## 出展者PR ステージ 出演

### ■出展者PRステージ出演について

- 内容は、郷土芸能、観光キャンペーンなど、行事内容にふさわしいものであれば、何でも結構です。
- 出演時間などについては、主催者側で調整させていただきます。
- 出演については、原則として主催者側で決定させていただきますが、ご希望日のみお伺いいたします。
- ステージ・楽屋の設営、基本的音響設備、司会者以外の利用に関する経費は、出展者で負担いただきます。

### ■仕様(予定)

- ・巾10,800mm×奥行7,200mm(屋根付)
- ・ステージ上から屋根の最上部まで高さ7,200mm
- ・ステージ床面コンクリート。後部バックパネル有り
- ・左右両側に巾1,500mm×奥行2,000mmのスピーカーイントレ付

### ■設備

- ・簡単な音響および照明設備を用意します。  
(マイク5本・CD・MD・カセットデッキ・パーライト等)
- ・出演に関する以外の物品はステージ周りに置けません。また出演に関する物品についても進行スタッフとの打ち合わせの上、スタッフが指定する場所に置いて下さい。

### ■控室

- ・ステージ裏にテントを用意します。
- ・備品類(1部屋につき)
  - <長机> 2本
  - <姿見> 1台
  - <パイプイス> 5脚

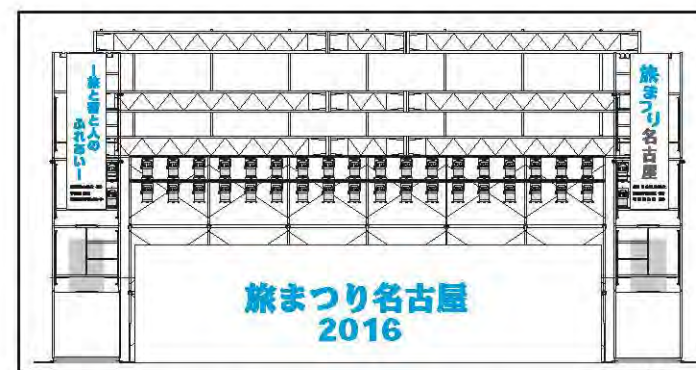

イメージ

※ステージは、久屋広場・エンゼル広場の2箇所設置します。仕様についてはそれぞれに異なります。

#### ・給排水設備費(水道直結)

- (流し台二槽式・蛇口2).....@75,000
- (流し台三槽式・蛇口3).....@105,000
- (流し台四槽式・蛇口4).....@135,000

必ず事前にお申し込みください。

事前にお申し込みの備品については、ブース内に納入いたします。

※備品の代金はすべて当日にスタッフが貴ブースまでお伺いし実費精算いたします。

※電気設備および給排水設備費については出展料と共に請求致します。

- ・卓上カタログ用スタンド(A 4タテ/5段).....@7,000
- ・カタログ用スタンド(A 4タテ/6段).....@8,500
- ・カタログ用スタンド(A 4タテ/12段).....@12,000
- ・ユニバーサルスタンド.....@7,000
- ・販売用ワゴン(1,500mm×700mm×700mm).....@15,000
- ・簡易手洗Set(一式).....@8,500
- ・冷蔵ショーケース195ℓ(1,165mm×802mm×857mm).....@26,500
- ・冷蔵ショーケース4面ガラス90ℓ.....@16,500
- ・冷凍ショーケース170ℓ(900mm×727mm×886mm).....@26,500
- ・冷凍トッカ-110ℓ(742mm×427mm×948mm).....@21,500
- ・三つ折りパーテーション(1,800mm×1,720mmキャスト付).....@6,500
- ・電気設備費(100V・1,500wまで).....@25,000  
追加1,000w毎.....@5,000  
(200V・3,000wまで).....@50,000  
追加1,000w毎.....@10,000

出展に関する注意事項

# 出展申込書の記入〈提出期限：一次募集/平成27年11月11日(水) 二次募集/平成28年1月12日(火)〉

主催者側の会場設営・小間割りなどの参考にします。別紙様式1「出展申込書」に必要事項を記入し、期日までにご提出下さい。

## ①記入上の注意

●担当者連絡先  
会期中、事務局との連絡を行う担当者の所属・氏名・電話番号等を正確にご記入ください。

●出展料請求先名  
出展料の請求先名、住所をご記入ください。なお、請求先を分割させる必要がある場合は、様式1をコピーの上、請求先毎に提出してください。

●看板表示名  
ブース前面上部に銘板(社名パラペット)を取りつけます。主催者側で統一書体(角ゴシック・白地黒文字)で表示しますので、正確にご記入ください。出展者名と異なっても結構です。

＜例〇〇〇観光〇〇(社)〇〇〇〇〇〇〇〇など＞

●出展内容  
内容はブースでの民芸品・特産品の製作実演など出展者の特徴を生かした楽しい趣向をお願いします。

- ①パンフレット・チラシ類の配布
- ②特産品・民芸品の販売・製作実演
- ③独自のディスプレイによるPR
- ④簡単なゲーム等の展開
- ⑤ノベルティ商品等の配布
- ⑥ミス〇〇、仮装姿によるPR など

●展示品目・販売品目  
商品によっては販売・配布をお断りすることがあります。下記商品につきましては制約がありますので注意下さい。

- 医薬品
- 酒類
- 酒類以外の飲物・食品類 など

●飲食物の販売・試食  
飲食物の販売・調理、試食・試飲など食品を取り扱う出展者は「展示ブースでの飲食物取扱明細書」様式2を別にご提出ください。

## ②火気・危険物について

消防署への届出の為下記熱源および危険物ご使用の場合は、その種類と用途を「出展申込書」にご記入の上、ご提出下さい。

- 石油類・ガス(プロパン・酸素・水素)・裸火・アンモニア
- 現像液・その他発火のおそれのあるもの

※なお、この場合は必ず消火器をご用意をお願いします。

●プロパンガスの手配に関しては、ご相談ください。

## ③装飾作業

ブースの装飾作業は、出展者の負担により施工をお願いします。

●代理店、施工者名

ブースの装飾・電気工事などを施工する業者名、電話番号を明記ください。出展者自身や広告代理店が施工する場合も、その社名、電話番号を記入してください。

●装飾作業は必ず各自ブース内で行い、他社のブース公園施設の一時使用はご遠慮ください。

●作業中に生じた屑・廃材などは出展者の責任で必ず処理してください。

### ■搬入出について

●搬入・搬出車両は所定の時間内に限り、場内の指定の場所に置く(駐車する)ことができます。

●装飾作業、搬入出にあたって会場内外の既存施設を損傷した場合は、出展者の責任で原状回復をしていただきます。

●パンフレット・ノベルティ商品等ブースで配布する物品等については、主催者が指定する所定の倉庫に輸送していただければ主催者側で会場まで運搬いたします。(詳細は後日、出展者用運営マニュアルでお知らせします。)

### ■その他

●貴重品、壊れやすいもの、盗難のおそれのある商品等は、2日間とも必ず持ち返って下さい。

主催者側の警備員のみでは、広大な範囲を完全に警備することは不可能ですのでくれぐれもご注意下さい。

万一盗難等の事故があった場合、主催者は責任を負いません。

## ④ステージの参加協力について

●出展者PRステージ、キャンペーンスタッフ大集合のご参加の有無についてご記入をお願いします。

●着ぐるみ等の出演の場合は、あらかじめお申し出ください。

●1団体、1回までの出演とします。

様式1 旅まつり名古屋2016 出展申込書

旅まつり名古屋実行委員会事務局宛 (提出期限) 二次募集/平成27年11月11日 二次募集/平成28年1月12日

出展者名	★フリガナ 〇〇〇〇観光協会	ブース数	1 ブース
代表者連絡先	代表者名 〇〇〇〇	代表者名 〇〇〇〇	
	住所 〒 〇〇〇-〇〇〇〇 〇〇〇〇市〇〇〇〇町〇〇〇		
	TEL (XXX) XX - XXXX FAX (XXX) XX -XXXX		
担当者連絡先	担当部署名 〇〇〇〇課	担当者氏名 〇〇〇〇	
	住所 〒 〇〇〇-〇〇〇〇 〇〇〇〇市〇〇〇〇町〇〇〇		
	TEL (XXX) XX - XXXX FAX (XXX) XX -XXXX		
出展料請求先名	請求先名 〇〇〇〇観光協会	請求先名 〇〇〇〇	
	住所 〒 〇〇〇-〇〇〇〇 〇〇〇〇市〇〇〇〇町〇〇〇		
	TEL (XXX) XX - XXXX FAX (XXX) XX -XXXX		
看板表示名	△△△△の観光と〇〇〇		

出品内容

出展内容(具体的に)	ダーツ1回100円(3本) 的に当たってダーツを投げ、当たった所の合計点数により、景品をプレゼント		
酒類販売の有無	有・ <input checked="" type="checkbox"/>	熱源・危険物	使わない・使う(種類)
飲食販売の有無	有・ <input checked="" type="checkbox"/>	試飲・試食の有無	有・ <input checked="" type="checkbox"/>
ブース内実演	有・無(種類)		

※飲食物を取扱う場合は、別紙「飲食物取扱明細書」の記入をお願いします。

小間についての希望(小間割りの参考にしますので明確に記入してください。)

電気設備	不要 <input checked="" type="checkbox"/> (容量 300W)	給排水設備	不要 <input checked="" type="checkbox"/>
------	--	-------	--

※100V/1,500Wまで25,000円 ※二槽式70,000円、三槽式100,000円、四槽式130,000円

装飾関係(代理店等の場合はその社名を記入してください。)

代理店	TEL ( ) -
施工業者名	

※控えとして必ずコピーをおとり下さい。

出展申込書記入例

## ステージへの参加協力について

①出展者PRステージ 同日のいずれか1回の出演とします。

出演希望者の方々に出演時間枠を提供し、それぞれ各地方の特色を活かした自主企画にて、郷土芸能、クイズなどで観光PRを行っていただくステージです。

希望日時	19日 20日	時間	10分	人数	5人
種類	郷土芸能・観光キャンペーン・その他				
タイトル及び内容	タイトル「〇〇〇〇温泉PRタイム」 郷土芸能〇〇〇〇の披露とクイズによるPR				
連絡先	〇〇〇〇観光協会 〇〇〇〇 tel:(XXX)XX-XXXX				
その他	着ぐるみ使用				

## ②キャンペーンスタッフ大集合

各地のミス〇〇・キャンペーンレディの方々にご参加いただき、簡単な観光PRを行っていただくステージです。

参加する(2名)・参加しない

名称 ミス〇〇〇〇〇〇〇〇

## ③ゆるキャラ大集合

各地のゆるキャラ®に集まっていただき、キャラクターの紹介とともに、簡単な観光PRを行っていただくステージです。

参加する(2体)・参加しない

名称 〇〇〇〇、〇〇〇〇

●備品について(追加の必要な方はご記入下さい。) (当日現金精算をお願い致します。)

品名	数量	金額	品名	数量	金額
ポスターボードB	1	4,000円			
長机A	2	6,000円			
ビニールクロス	2	1,000円			
			合計		
			11,000 円		

合計 11,000 円

# 飲食物の取扱いについて〈提出期限：平成28年1月12日(火)〉

## 1. 事前の届出

- 食品を調理・販売する場合(試飲、試食を含む)は保健所の許可(又は届出)が必要です。主催者側でまとめて申請しますので、該当出展者は別紙様式2「食品取扱い関係施設調査票」に記入の上、期限までにご提出ください。なお、申請手続きの実費、給排水等設備費などは、出展者負担となります。
- 出展中における品目の変更等はできません。また、計画の大幅な変更等が想定される場合は、事前に主催者と相談し指導を受けてください。
- 保健所より、受理した『実施計画の概要』等に基づき、許可を要するかどうか、施設ごとの指導基準、表示、自主検査などについて指導させていただきます。
- 不明な点は事前に必ず事務局へお問い合わせください。

## 2. 営業許可

- 営業許可(有料)が必要なもの  
下表『屋外イベント会場(14日以下)での食品提供施設の施設基準』に記載の『調理内容及び品目例』に該当する場合は、施設(コマ)ごとに行為内容に応じた営業許可(飲食店営業、喫茶店営業、菓子製造業など)が必要です。  
『食品取扱い関係施設調査票』に詳細を記入し、営業内容に応じた設備をご用意ください。

※販売のみであっても鮮魚介類、食肉、乳類(牛乳・乳飲料など)の販売には許可が必要です。

- 営業許可書を掲示すること。



- 営業許可が必要でないもの  
原則として、容器包装に入れられた弁当、菓子類、アイスクリーム類、ビン・紙・缶入りの清涼飲料水等を販売する場合、単純な調理加工のみ(綿菓子、焼きイモ、焼きトウモロコシ、冷凍肉まん・あんまん加温行為など)は許可はおりません。その他、販売促進等のため、一口程度の試飲・試食をさせる場合も許可はおりません。なお、許可のいない場合でも、食品の取扱いについては許可が必要な場合に準じて食品を取扱うよう十分注意してください。
- ※許可を要しない場合でも、容器包装入り食品の販売以外は、原則として給排水設備、手洗い設備、食品保管設備等が必要です。
- 許可を要しない業種の施設基準・管理運営基準  
※綿菓子、調理加工の場合は施設基準の1のグループに準じて食品の衛生確保に努めてください。
- ※試食・試飲を行う場合はその内容により、試飲提供行為の1~7のグループに準じて食品の衛生確保に努めてください。

## 3. その他留意事項等

- 弁当を販売する場合  
※弁当製造所の衛生状況のチェック(自主検査成績書の確認等)と表示(消費期限など)の確認をする。  
※販売は、調理後4時間以内とし、搬入時間を記入する。  
※販売店舗は、通風に気をつけ、雨水・直射日光等の防御設備を設ける。  
※適正な運搬・販売を行う。  
(保管方法、温度、取扱いやなどに注意。)
- ※消費者には、早く召し上がっていただくよう呼びかける。
- 試食・試飲について  
※試食・試飲であることを明示する。  
(有料の時は営業許可が必要になります。)
- ※供給量は、原則として一口程度とし、使い捨て(ワンウェイ)容器を使用する。  
食品衛生上危害度が高いと認められる食品はできません。
- ※食品を取り扱うブースは、流水式手洗い設備が必要ですので『出展申込書』で給排水設備を申請してください。  
又、営業許可について、取り扱う飲食品によっては他に特別な設備を必要とする場合があります。調理・加工は最終処理のみとし、なるべくパッケージされたものの販売をおすすめします。なお、包装済食品については、法令で定められた表示(製造者、賞味期限、原材料、添加物等)を必ず行って下さい。
- ※酒類(ワイン・酒・焼酎)等については、税務署への届け出が必要になります。  
(必要書類別紙)

### 様式2 旅まつり名古屋2016 展示ブースでの飲食物取扱い明細書

展示ブース内で食品を取り扱う場合は、保健所への許可申請を事務局へ一括して行います。  
(提出期限：平成28年1月12日) 食品取扱い関係施設調査票 (中様式2)

出展者 住所 名古屋市中区大須4丁目73番28号  
氏名 株式会社 中保  
現場責任者 鈴木 一郎 Tel 052-261-4521 (食品衛生責任者 佐藤 二郎)  
※業務代行者 〇〇監修 田中一郎 TEL052-961-1111

1. 取扱い品目 (出展期間: 3月19日~ 3月20日)

品目	調理方法	予定数(最大) / 日	販売	試食
コーヒー	コーヒーマシンより抽出→ コーヒーに注ぎ販売	500パック	有・無	有・無
焼きそば	調理機・肉等焼却→そばと共に焼く	500パック	有・無	有・無
みたらし	みたらし芋製品→焼成→タタキ付後→販売	1,000本	有・無	有・無

2. 施設

品目	予定数/日	試食	品目	予定数/日	試食
ジュース	500缶	有・無	牛乳(チトウ)	200パック	有・無
みぞれ	300袋	有・無			
弁当(幕の内)	500食	有・無			

3. 設備

設備	内容
手洗い	水道直結・蛇口付タンク( ) 排水 下水直結・バケツ
調理	給水 水道直結・蛇口付タンク( ) 排水 下水直結・バケツ
洗浄	シンク( ) 槽( ) 無
食品保管	冷蔵庫・冷凍庫・アイスボックス・戸棚・その他( )
使用容器	ワンウェイ・その他( ) 食器保管 戸棚・その他( )
残飯物容器	ふた付容器・その他( ) 換気 強制・自然

- ◎記入不要
- ◎法人の場合(原則として法人登記してある住所。支店、営業所が責任をとれる場合はその住所も可)
- (株)、(有)、(名)、(資)を明確に
- ◎講習を受け、食品衛生責任者として認定されている者
- ◎下記のような文字を使用し調理方法を具体的に記入する  
焼く、炒める、揚げる、煮る、蒸す、加熱、加温、細切、粉とき、混和、添加、小分け、氷添加、電子レンジ、ディスプレイ使用等
- ◎単位を明示する  
一食、一本、一袋、一パック等
- ◎試飲、試食の注意  
●一口程度(多量はダメ)  
●試飲、試食である旨明確に  
●無料  
●ワンウェイ容器使用

- ◎取扱品目が多い場合は、別紙に(具体的品目を)
- ◎許可要(現場で調理販売を行う)  
●材料は出来るだけ下処理済みの物を使用し、現場では加熱、小分け、注ぎ分け等簡単な調理で製品になるものが望ましい  
●わた菓子、焼きイモ、焼トウモロコシについては許可不要
- ◎許可不要(製品販売)  
●缶詰、ビン詰、合成樹脂製容器詰(入り)等、原則として包装食品を販売すること  
●牛乳、氷、魚、肉は販売するだけで許可が必要
- ◎弁当類には、寿司、おにぎり、サンドイッチを含む

※記入しないで下さい

## 屋外イベント会場(14日以下)での食品提供施設の施設基準

分類番号 No.	調理内容	品目例	構造	手洗い設備			調理・洗浄用の設備			食品の保管
				給水	排水	給水	給水	流し台		
1	飲料水、酒類の分注等	ビール、酒、コーヒー、ディスペンサーによるジュース	耐水性テント	簡易手洗 Set ※8,500円が必要です。	無しでも可	電気冷蔵庫・冷凍庫	※③	※②	氷・保冷剤等	
2	下処理済みの材料を用いイベント会場では、主に単なる加熱のみを行う	みたらし団子、五平もち、せんべい焼、フライドポテト								
3	焼鳥、串かつ、おでん、フライドチキン、フランクフルト、いか焼、スノーボール(材料が要冷蔵の食品群)									
4	鮮魚介類・食肉(冷蔵・冷凍包装品)の販売 乳類(牛乳・乳飲料等)の販売		3側面と天井の4方囲い	給排水設備(水道直結) ※70,000円が必要です。	2槽式	※②	※③	電気冷蔵庫・冷凍庫		
5	イベント会場では、単なる加熱のみではなく、調理器具を使用するなど多少の料理を行う	たい焼、焼きそば、お好焼、あん巻、ぜんざい、スープ、ドーナツ								
6		かき氷、アイスクリーム小分(材料が要冷蔵の食品群)		給排水設備(水道直結) ※100,000~130,000円が必要です。	3槽式(または4槽式)					
7	大量の水・熱源を使用	ラーメン、うどん、スパゲッティ ※現場での生地作り不可	プレハブ・カプセル・ショップ等							
8	危険度の高い食品の調理	寿司、刺身、サラダ、サンドイッチ、おにぎり、ソフトクリーム、そば打ち、うどん打ち、弁当の製造						出展できません。		

注) ※取扱量、調理方法、日数、会場の立地条件等により、衛生上支障がない場合に限り、以下の設備でも営業等を行うことができます。  
※①食品No.7(構造)耐水テント ※②食品No.5(手洗い設備など)簡易手洗いset ※③食品No.5(食品の保管)氷・保冷剤等

## 食品取扱い関係施設調査票 記入例及び注意事項

- ◎消火器の記入  
●ガスや裸火などの熱源及び危険物の使用の場合は、必ず消火器を記入する。

現場調理や食品で分からない場合  
~下記の所轄保健所へご連絡ください。~

●名古屋市中保健所 生活環境課  
TEL 052-265-2257  
FAX 052-265-2259

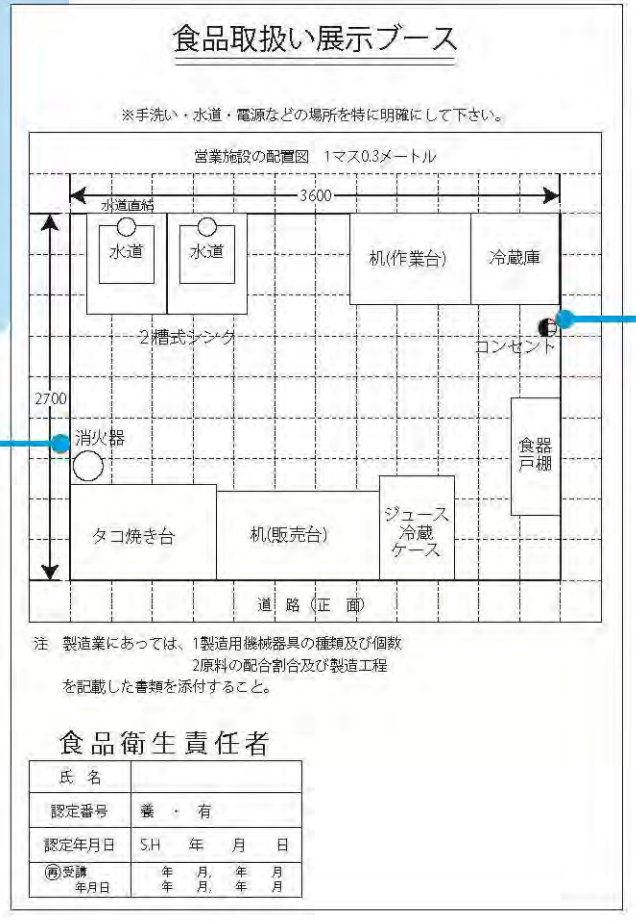

- ◎電源位置  
●追加で電気設備を発注した場合、電源の位置を記入する。

## 開催中の 運営について

会期中は、必ず主催者係員の指示に従ってください。  
 会場営業中、出展ブース責任者は必ず会場に常駐してください。  
 展示及び実演は、各団体ブース内に限定します。道路や公園施設内での広告・宣伝・販売などの行為はお断りします。  
 主催者は、事故防止に努めますが、天災その他不可抗力による損害については責任を負いません。  
 ブース内の管理は、出展者の責任において行ってください。  
 各ブース内のゴミは、事務局より指定の袋を配付させていただきますので各日閉場時にブース前にお出し下さい。清掃スタッフが回収いたします。

### ●開催の中止について

主催者は、天災その他不可抗力の原因により、開催を中止させていただく場合があります。  
 主催者は、これによって生じた損害は補償いたしません。  
 ただし、開催を事前に中止したときは、既納料金の全部または一部を返却いたします。  
 開催日2日間のうち、1日でも実施した場合は、催事成立といたしますのでご了承ください。

## 出展者PR ステージ



※写真はすべて「旅まつり名古屋2015」です。

## 会場風景



※写真はすべて「旅まつり名古屋2015」です。